



Le journal des écoles et des collèges des réseaux de réussite scolaire de Villeneuve les Salines

Un prix pour les moyennes et grandes sections de l'école maternelle Lavoisier au concours : "Cervele de moineau, mémoire d'éléphant ? Et pourquoi pas un froid de poule..."

Nous avons participé au concours organisé par la librairie Callimages intitulé : "Cervele de moineau, mémoire d'éléphant? Et pourquoi pas un froid de poule..."

Il fallait travailler sur les albums de Emile Jadoul. Nous avons réalisé un livre géant qui est exposé en ce moment à la médiathèque de Villeneuve .

En voici quelques photos :



Spécial SLAMS et recyclage
Retrouvez-les en pages 3, 4 et 5
L'article et le choix des collégiens en page 8

Sommaire

Page 2

Compte-rendu classe de mer 14 au 16 mars 2012

Génial ! On jardine à l'école !

Page 3

A la découverte d'autres cultures

Nos sorties en vélo

Le très grand arbre des rêves des CP/CE1

Page 4

Le Futuroscope

Dégustation à l'école

Page 5

Rencontre avec Emile Jadoul

Rallye lecture/EPS

Page 6

Communication avec la Tunisie

La voile

Page 7

ZARIFA

« Raconte moi d'où tu viens »

Page 8

En route pour le développement durable

La galerie d'art du collège

Les CM1/CM2 de l'école Condorcet en visite au collège Fabre d'Eglantine

Liaison école/collège en anglais

Compte-rendu classe de mer 14 au 16 mars 2012

Journée du mercredi 14 mars :

Nous sommes partis de l'école mercredi 14 mars à 9 h00. **Enzo**

Nous avons visité notre centre d'accueil qui s'appelle « Le moulin de la Brande ». Il faisait beau. Nous étions contents. **Léa**

On est allé voir la cantine. **Yanis**

On est allé pique-niquer dehors tous ensemble. **Samuel**

Après le pique-nique, nous nous sommes amusés dans les jeux et sommes partis au port de pêche. **Louna**

Après être descendu du car, nous avons regardé les filets des pêcheurs et ce qu'il y avait dessus comme les petits œufs. **Marie- Astrid**

On a regardé l'entrée du port. Il y avait un feu rouge et un feu vert. **Fatiha**

Puis nous avons fait un jeu sur les différents bateaux : les chalutiers, les caseyeurs et les ligneurs. **Keuser.**

Nous sommes allés voir la roue-lève avec Hervé et il nous a montré à quoi elle sert. **Noah.**

On a goûté sur la plage et on a joué. Nous avons cherché des coquillages et des gorgones. **Inès**

Nous avons regardé les bateaux et on a repris la route. **Jérémy**

Lors du dîner, nous avons fait l'anniversaire de Samuel. On est allé dans les chambres et on s'est lavé les dents. Puis, on a lu un livre. On s'est douché. Et on s'est couché.

Bajramsaj

Les maîtresses sont passées dans nos chambres pour voir si on dormait. Après on s'est levé et on a bien dormi. **Perrine**

Journée du jeudi 15 mars :

Nous avons fait nos lits le matin et on est allé prendre le petit déjeuner. **Okan**

Nous sommes allés au port ostréicole et on a vu des huîtres et les bateaux : les plates **Mohamed**

La sortie a été très intéressante et j'ai bien aimé. **Flavie**

On a mangé des huîtres et des crevettes à la cantine. **Anais**

Nous sommes allés voir les dunes et forêts. Didier nous a montré des plantes et des traces de sanglier. C'était très intéressant. **Alizée**

Sur la plage, Didier nous a montré un blockhaus. C'était un endroit où les allemands se cachaient pour tirer sur les ennemis. **Samy**

On a joué dans le sable sur la plage. On a fait des châteaux. **Hava**

On a pris notre goûter sur la plage. **Brayan**

Nous avons écrit des cartes postales à nos parents et la maîtresse a écrit l'adresse. Nous les avons postées. **Loundja**

On s'est mis en pyjama après la douche. **Alexis**

Nous avons mangé et nous avons bien aimé ce repas. On s'est couché. **Noah**

On a pris le petit déjeuner tous ensemble. Il n'y avait pas assez de lait mais par contre il y avait des céréales et des yaourts. **Abubakar**

Après le petit-déjeuner, on s'est brossé les dents. On s'est préparé pour aller visiter les marais. **Narek**

Didier nous a emmenés visiter les marais salants. Nous avons vu des bassins d'eau de mer et nous avons appris ce qu'est un marais salant. C'était très très bien. **Côme**

Nous sommes allés à la cantine. Le dessert était un éclair au chocolat. C'était délicieux. **Maëlle**

Hervé nous a posé des questions sur nos visites. **Thomas**

Hervé nous a chanté des jolies chansons avant de partir. On a tapé des pieds et des mains et on a chanté avec lui. On s'est bien amusé. **Bianca**

Les élèves de CE1 et de CE1/CE2 de l'école Lavoisier

Génial ! On jardine à l'école !

Les petits expérimentent le jardinage. Avec les aventures de T'Choupi, nous apprenons à semer des graines : il nous faut des graines, de la terre et de l'eau ! Trois ateliers sont organisés pour observer la vie d'une graine :

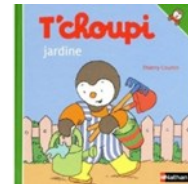

Avec Rachel, nous semons des graines de maïs dans des pots remplis de terre.



Avec Christelle, nous fabriquons des bonhommes dont les cheveux seront des graines de lentilles.



Un autre groupe met des fèves à germer dans un pot de verre pour observer ce qui va se passer.

Vivement que ça pousse !

Les TPS/PS de Lavoisier Maternelle

A la découverte d'autres cultures

Mardi 3 avril 2012, nous sommes allés au centre social de Villeneuve voir une exposition de photos qui montraient des peuples, des pays, des villes et des personnes d'Afrique, d'Australie, de la Chine, du Portugal et de pleins d'autres pays du monde. Sur les photos il y avait des gens avec des maladies, des pauvres, des riches, ils n'avaient pas tous la même couleur de peau, ni les mêmes vêtements. Il y avait aussi des enfants qui n'allaient pas à l'école mais qui travaillaient pour pouvoir avoir de l'argent et de la nourriture pour leurs familles.

Ensuite nous avons fait une dégustation avec des produits qui viennent d'autres pays. On a bu du jus de gingembre et du jus de bissap. Et on a senti le gingembre, le bissap, de la citronnelle, de la cannelle et du topinambour.

On a tous bien aimé la visite mais certains d'entre nous n'ont pas trop aimé boire les jus de gingembre et de bissap.

Et enfin nous avons joué à un jeu où il fallait retrouver des photos sur les panneaux de l'exposition et c'était très bien.

La Classe de CE1 de Condorcet

Nos sorties en vélo

A l'école, depuis le mois de mars, on fait du vélo ! Le premier jour, on a appris à vérifier si nos vélos étaient en bon état. On a fait du slalom et plein d'exercices. Ensuite on a commencé à sortir de l'école : on est allé à côté de l'école Condorcet, dans le parc, puis à côté du petit lac de Villeneuve. La semaine dernière, on est allé faire du vélo à côté du canal de Rompsay. On a même vu un accident ! On a traversé le pont Jean Moulin et on a appris à prendre des ronds-points. Ensuite on est passé dans le marais de Taddon, on a lu des pancartes sur la faune et la flore. Manel est tombée dans les buissons ! Il n'a pas fait très beau mais c'était magnifique, on a adoré. C'était trop cool, on espère qu'il fera beau quand on ira aux minimes (le 19 juin).

Par Manel, Valentin et Luka

CM1/CM2 Lavoisier

Il ne faut pas jeter les déchets,
La nature doit être protégée.
Pauvres rippeurs,
Qu'on appelait éboueurs !
Les gens polluent,
Mettez des « stop pub » !
La plupart des personnes jette ses déchets dans la mer,
Comme si c'était de la poussière...
Nourriture, mégots, vêtements,
Plastique, gants, ...
Il y en a assez !!!
La Terre est en danger !
Protégez-la et vous nous protégerez !

Jade et Shadey

Le très grand arbre des rêves des CP/CE1

Travail réalisé à partir de l'album « Le très grand livre des rêves »

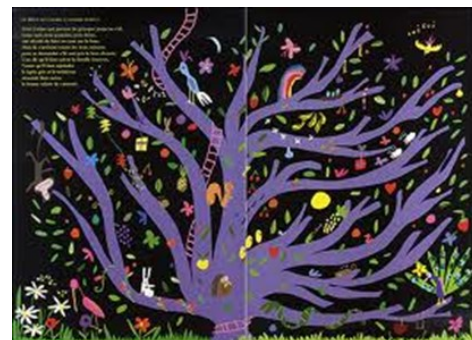

Notre maîtresse nous a lu un album qui s'appelle « Le très grand livre des rêves ». Nous nous sommes inspirés du rêve de l'arbre à dormir debout...

...pour écrire notre rêve à nous. On a ensuite cherché quel était notre rêve le plus précieux (on en avait beaucoup !!!) et on l'a écrit plusieurs fois jusqu'à ce qu'il n'y ait plus de fautes ! Puis, on a choisi un crayon de notre couleur préférée pour recopier notre production sur une fleur jaune ou verte. Enfin, on l'a fixée sur les branches de l'arbre que maîtresse avait préparé. Et voici le résultat !

CP/CE1 Profit



La pause SLAMS

Pourquoi jeter les papiers,
Alors qu'on peut les recycler ?
Pourquoi polluer sa planète,
Quand on peut la protéger ?
A cause de nous, la planète sera dévastée.
On peut trier les poubelles
Pour aider à construire des choses nouvelles.
On pourrait aider le travail des rippeurs
Qui vident nos poubelles.
Bientôt, notre terre bleue
Va devenir un dépotoir monstrueux !
Alors, vous avez compris le message ?
Il ne faut pas polluer notre planète, soyons sages !

Quantin et Bilal

Le Futuroscope

Nous sommes partis en bus à côté de Poitiers. Le Futuroscope est un endroit formidable ! Nous avons vu des tas de films toute la journée et surtout nous avons pu observer les différentes techniques de cinéma qui étaient utilisées : des écrans géants qui passent également sous les pieds (Voyageurs du ciel et de la mer), des écrans ronds (chocs cosmiques : nous étions bien installés dans des fauteuils inclinés en arrière, le film était projeté sur le plafond de la salle !) : l'image est projetée par 8 projecteurs en même temps. Des films en 3D (Les Ailes du courage, Le petit Prince), des films où on participait aux cascades parce que notre siège bougeait pour accompagner tous les mouvements de la caméra (la Vienne dynamique et le festival du dynamique), des écrans les plus grands du monde (kinémax : aussi grand que 2 terrains de foot côte à côte), et, le meilleur : la 4D, qui n'existe que là-bas et à Paris ! C'était le film d'Arthur et les Minimoys. Quand on regarde un film en 4D, on rentre dedans, on fait partie du film, ce qui est différent de la 3D où là, c'est l'image qui vient à vous.

Nous avons également visité une régie du Futuroscope et un monsieur nous a montré les différents appareils utilisés pour la projection d'un film (image et son), il nous a expliqué comment fonctionne la 3D : il y a 2 projecteurs, l'un pour l'œil gauche, l'autre pour l'œil droit. Ils envoient chacun le film en même temps. Il y a donc 2 images qui se superposent en partie. Les lunettes servent à assembler les 2 images pour n'en faire qu'une seule. Nous avons observé une pellicule de film, qui mesure 10 cm de large, elle est 4 fois plus grande qu'une pellicule classique. Les projecteurs sont reliés à un énorme tuyau qui sert à refroidir les machines, car les lampes font 25000 watts ! Les pellicules sont installées à l'horizontale. Il y a des plateaux pour dérouler la pellicule, d'autres qui servent à l'enrouler. Il y a 2 colonnes de plateaux.

Nous avons ainsi pu comparer avec la régie de la Coursive qu'on vous raconte plus bas.

Nous avons passé une magnifique journée !

Yassir, Allan et Valentin

CM1/CM2 Lavoisier



Un projecteur (derrière on aperçoit les armoires du son)



Les pellicules du film projeté

Dégustation à l'école

Vendredi 25 mai 2012, les parents sont venus dans l'après-midi déguster des spécialités culinaires qu'ils avaient eux-mêmes confectionnés.

Tout le monde a pu goûter des boissons, des gâteaux, des plats de pays ou régions de France qui illustrent la richesse culturelle de l'école maternelle Condorcet.

Maternelle Condorcet



La pause SLAMS

Ramasser ses déchets,
C'est un petit pas de plus pour notre planète polluée.
N'oubliez pas de les recycler,
Grâce aux sacs jaunes, vous pouvez nous aider.
Les végétaux sont abîmés
A cause du papier.
Il faut bien trier ses déchets,
Car la Terre est pleine de saletés.
Pensons aux rippeurs !
Pour faire un geste, utilisez les collecteurs.
Vous pouvez y mettre des piles, des crayons, des souris et des effaceurs.
Les produits toxiques,
Ce n'est pas écologique !
Tu as compris ?
Te voilà champion de l'écologie !

Julies et Mélody

Rencontre avec Emile Jadoul



un lapin va à la piscine.

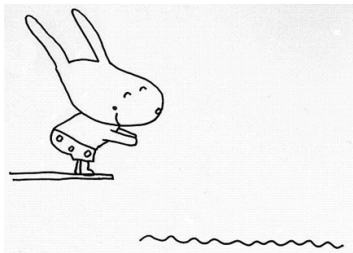

il va nager.

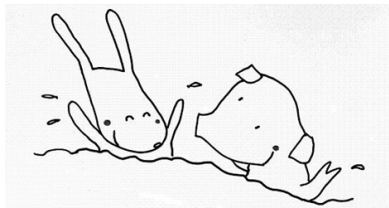

il joue avec son copain le cochon.

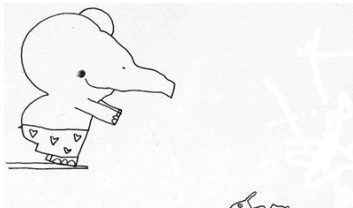

Amélie
Emilie/Amel
22/04/2012
un très gros éléphant arrive.

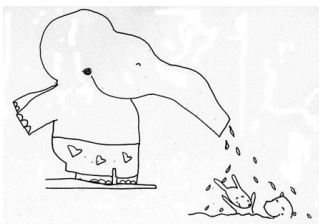

il arrose ses amis.

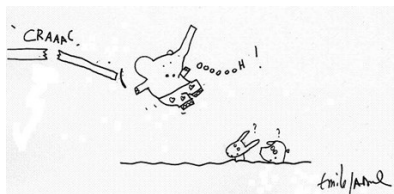

CRAAC.
Emilie/Amel
22/04/2012
et tombe dans l'eau.

A l'occasion de notre rencontre avec Jadoul à la médiathèque de Villeneuve les Salines, il a dessiné pour nous et nous avons écrit le scénario en classe.

MS/GS Lavoisier

La pause SLAMS

Pour sauver la planète,
On doit se casser la tête !
Les mégots, c'est pas rigolo.
Par terre ? Non, mettez-les dans des pots !
Ramasser, c'est économiser
Jeter, c'est polluer.
Il y a des poubelles pour tout,
Vous en trouverez partout !
Trop de pub ?
Collez un « stop pub » !
L'écologie,
C'est pour la vie !
Jimmy, Alexandre et Fabio

Les 6èmes sont allés le 16 octobre à la
plage d'Aytré
Et nous ont raconté...
Ils ont trouvé plein de déchets.
Il y avait des poches plastiques déchirées,
Des mégots enflammés,
Des bouchons cassés
Et plein d'autres ordures abandonnées.
Ils les ont triés dans des sacs noirs et
jaunes, 100% recyclés.
Ensuite, ils les ont emmenés.
A l'usine de tri, ils ont voulu les donner.
Mais malheureusement les rippeurs n'ont
pas pu accepter.
Les déchets,
C'est à chacun de les trier !
Protégeons notre planète
Avant qu'elle ne disparaisse.

Shana et Sinaver

Rallye lecture



Place du 14 juillet



A l'intérieur de la médiathèque



Sur la place du 14 juillet avec
le service des sports de La
Rochelle



Dans la yourte
du collectif des
associations du
quartier



L'intérieur du
centre social

Cette année les rencontres lecture/EPS se sont déroulées en mai. Les élèves des écoles de Villeneuve les Salines se sont réunis pour des journées ensoleillées autour du thème de la lecture. De petits groupes d'élèves des différentes écoles se sont succédés pendant quelques jours sur des ateliers de lecture et de sport.

Communication avec la Tunisie



Nous avons des correspondants qui sont en Tunisie. Ils nous ont envoyé des dessins qui parlaient de leur école et de leur famille. Ils ont écrit en arabe. Leur école s'appelle Moufida Bourkiba à Houmt Souk. On a remarqué qu'ils font beaucoup d'activités avec leurs parents.

Nous aussi on a envoyé des dessins où on a expliqué comment était notre école, notre maison et notre famille.

Ediz et Enzo C.

CM1/CM2 Lavoisier

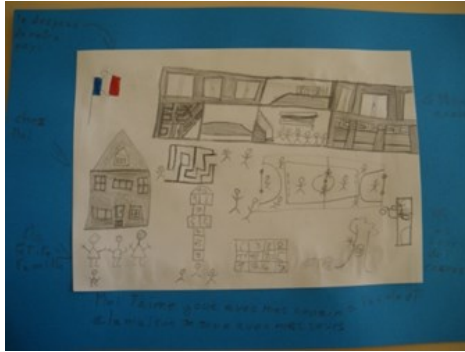

La voile

Nous sommes allés à la voile du 16 au 20 avril à l'école de voiles rochelaise des Minimes. Les animateurs nous ont prêté des gilets de sauvetage, des cirés, des pantalons, des shortys en néoprène et nous avons navigué sur des optimistes.

Avant de naviguer, il faut donc se changer.

L'optimiste est un monocoque : il n'a qu'une coque.

Nous avons appris quelques termes de voile : les allures – les positions du bateau en fonction de la direction du vent (vent debout, vent au près, vent de travers, vent au large, vent arrière).

CM1/CM2 Lavoisier



- 1 girouette
- 2 mât
- 3 livarde
- 4 voile
- 5 garcette
- 6 puits de dérive
- 7 dérive
- 8 écoute de voile
- 9 poulie
- 10 bôme
- 11 bout de remorquage
- 12 bordé
- 13 barre
- 14 safran
- 15 écope
- 16 pagaie
- 17 hâle-bas

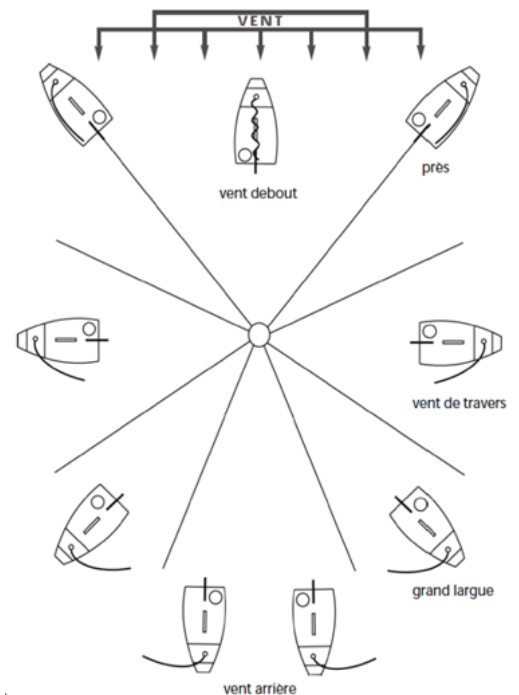
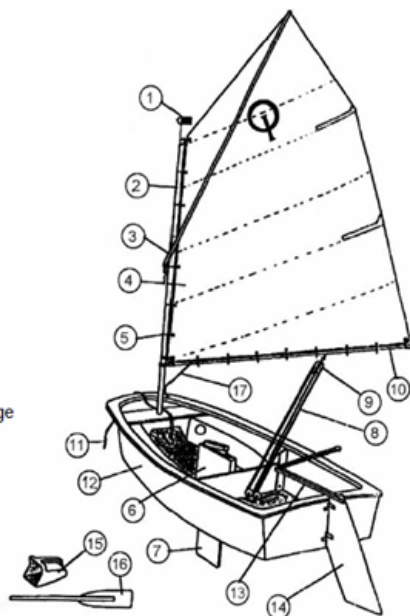

ZARAFÀ

Cette année , les petits-moyens ont fabriqué un origami de girafe et un livre pour compter sur la girafe, suite au projet girafe lancé dans le quartier."

PS/MS CONDORCET



TPS/PS
et PS/MS
de Profit

« Raconte moi d'où tu viens »

Un grand projet de quartier pour la fête de la Saint Jean à laquelle les écoles ont participé. Certains élèves ont écrits de courts textes sur le thème « Raconte moi d'où tu viens », textes affichés lors de ces deux journées. D'autres ont confectionnés des productions plastiques sur le thème de « la girafe Zarafa ».

Je viens d'un pays qui s'appelle nico-city. On y mange du sable , des arc-en-ciel et aussi des âmes. Son régime politique est une monarchie (un roi). Le caractère des habitants: ils sont fous furieux méchants agressifs et gentils !

Nicolas Gilbert

Je viens d'un pays imaginaire qui s'appelle Irlandie. Le régime politique : c'est un roi. Les spécialités culinaires sont les pizzas volantes. Le paysage est désertique et il y a de la foudre partout. Les habitants sont agressifs .

Killian Renaudeau.

Je viens d'un pays qui s'appelle VILUTU ,
LE PAYSAGE: il y a des maisons ,des arcs-en-ciel , des rivières
LE régime politique: une reine et la princesse Ambre
LES spécialités culinaires :salades,tomate,pizzas,viande
LE Caractère DES HABITANTS :Gentils ,polis

Ambre Delaunay

Le pays d'où je viens se nomme Alvator. Une reine le dirige avec grande bonté car elle mange tout le temps ce qu'elle aime c'est à dire des coeurs de dragons et elle boit du soda . Les habitants sont la plupart méchants et des guerres éclatent sans arrêt, quand une s'arrête une autre démarre . La reine et le roi ont même été attaqués dans leur château. Les adversaires ont été vaincus par 10.000 courageux guerriers.

Solenn Dumas

Je viens d'un pays avec des rivières, une île et une prairie.

Le pays d'où je viens s'appelle Clochettace .

Les spécialités culinaires de ce pays sont les sodas, les ciment-algues.

Les habitants sont gentils polis et coléreux.

Je viens d'un pays avec des rivières et une île.

Quentin Billeaud

CE2/CM1 Profit



Le journal des écoles et des collèges des réseaux de réussite scolaire de Villeneuve les Salines

Journalistes illustrateurs et rédacteurs :

Élèves des groupes scolaires
Condorcet
Lavoisier
Barthélémy Profit

et du collège Fabre d'Eglantine

JEUDI 22 MARS, nous sommes allés au muséum de LA ROCHELLE. Nous avons vu la girafe ZARAFÀ. Elle est très grande! YASMINE nous a raconté l'histoire de ZARAFÀ. Nous avons vu beaucoup d'animaux.

En route pour le développement durable

Jeudi 19 avril 2012, nous avons accueilli au CDI les CM2 de l'école Condorcet de Villeneuve les Salines pour les sensibiliser au tri et au recyclage des déchets. Nous leur avons montré un diaporama qui parlait du tri, de notre sortie à la plage d'Aytré où nous avons ramassé des déchets, puis ils ont visionné le stop motion réalisé avec notre professeur d'arts plastiques. Ils ont aussi regardé l'exposition composée de panneaux sur le tri et le recyclage, puis ils ont répondu à plusieurs quizz que nous avons créés. Les « meilleurs trieurs » ont reçu un diplôme. Nous avons goûté tous ensemble puis la classe de CM2 est repartie avec des boîtes de recyclage pour piles, stylos, afin qu'ils organisent dans leur école une collecte de tri...

Medhi, Justine, Axel E., Thibault, Sara, Marion. Les élèves de 6B

La galerie d'art du collège

A l'initiative des professeurs d'arts plastiques et du professeur documentaliste un espace d'exposition d'œuvres d'art (photographies, estampes, tableaux, gravures...) a ouvert ses portes dans une salle à côté du CDI. Cette galerie d'art a pour but d'accueillir des œuvres prêtées par la médiathèque de La Rochelle, par le carré Amelot ou réalisées par les élèves du collège. La première exposition a eu pour thème « La mémoire ». Les élèves du collège peuvent venir y découvrir les expositions sur leur temps libre ou sur le temps de classe avec leurs professeurs.

Retrouvez les écoles du RRS sur le site :

<http://sites17.ac-poitiers.fr/la-rochelle-vls/>

Les CM1/CM2 de l'école Condorcet en visite au collège Fabre d'Eglantine

La visite du collège Fabre d'Eglantine nous a permis d'organiser avec les élèves de la 6^{ème} B un projet autour du recyclage. Il y a beaucoup d'objets à recycler sur notre planète. Les collégiens ont installé une exposition pour informer les élèves et nous avons participé à leur animation.

Au retour de cette visite, nous avons inventé des textes pour sensibiliser à notre tour au tri des déchets. On les a filmés. On a aussi installé des collecteurs à l'école pour les cartouches et les crayons.

Voici plusieurs slams au sujet du recyclage réalisés par les CM2 de Condorcet, choisis par les 6B pour apparaître dans le journal (dans le cadre de la liaison CM2 / 6ème).

Nous sommes allés à la plage
Pour faire du recyclage.
C'était une puanteur
A cause de l'odeur !
Nous avons trouvé un filet, du carrelage...
Tout ça, sur notre plage !
Puis on a fait du tri.
On a appris que la déchetterie
Produit de l'énergie.
Au lieu de jeter,
Recyclez !
Arrêtez de polluer,
Protégez !
Ainsi tu deviendras champion
De l'antipollution !

Gladys et Daphnée



En arts visuels, on a imaginé des girafes en matières recyclées : en bouchons, en stylos, en cartons... Elles seront exposées à la fête de la Saint-Jean pour redonner une deuxième vie à ces déchets.

Aujourd'hui, on ne se sert pas assez des poubelles,
Tu jettes tes papiers et tu regardes le ciel...
Il faut qu'on se reprenne en main
Parce que peut-être qu'on ne vivra pas demain !
Il faut préserver la nature,
Sans jeter la nourriture.
Eh ! Notre planète est en danger !
Il faut la préserver !
Il faut trier les déchets
Et brûler tout ce qui est mauvais.
Moi, je trie mes déchets,
Ils sont ainsi recyclés.
Voilà comment les récupérer
En différents objets.

Maëva F, Maëva B et Yasmine

Liaison école/collège en anglais

Au mois d'avril notre classe de CM1/CM2 est allée au collège. On a fait des jeux en anglais avec les 6eme de madame Angéline. On a fabriqué le bingo des couleurs et le jeu culturel.

Heureusement, pour cela, nous sommes allés faire des recherches au CDI pendant le mois de mars.

Nous avons fait 5 jeux en anglais : le bingo des couleurs, le bingo des nombres, le jeu des 7 familles, am I a banana, et le jeu culturel. Nous ferons du sport en

anglais avec la même classe au mois de juin, le 26.

Djilali

